

Prénatal

Moeder en Kind B.V.
Euroweg 100
3825 HD, Amersfoort
www.prenatal.nl

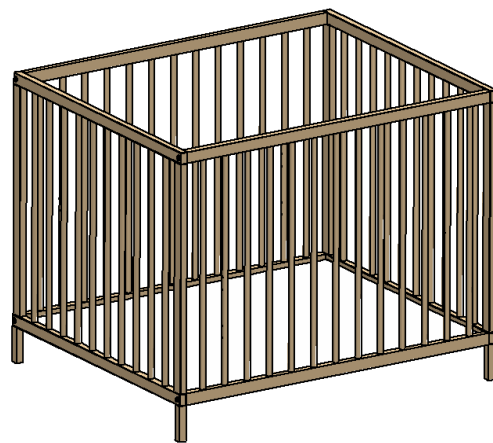

Art. 5347475, 5832942, 5933897

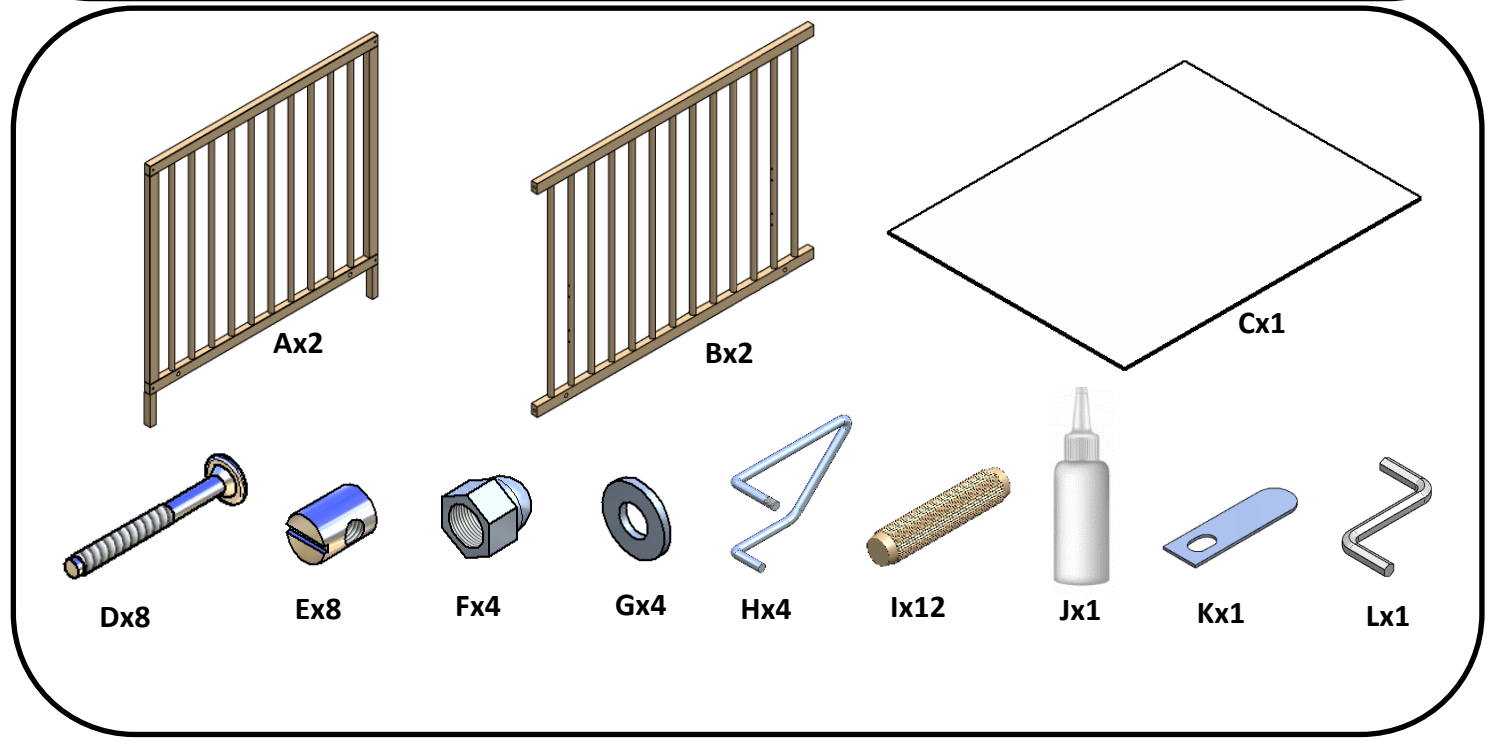
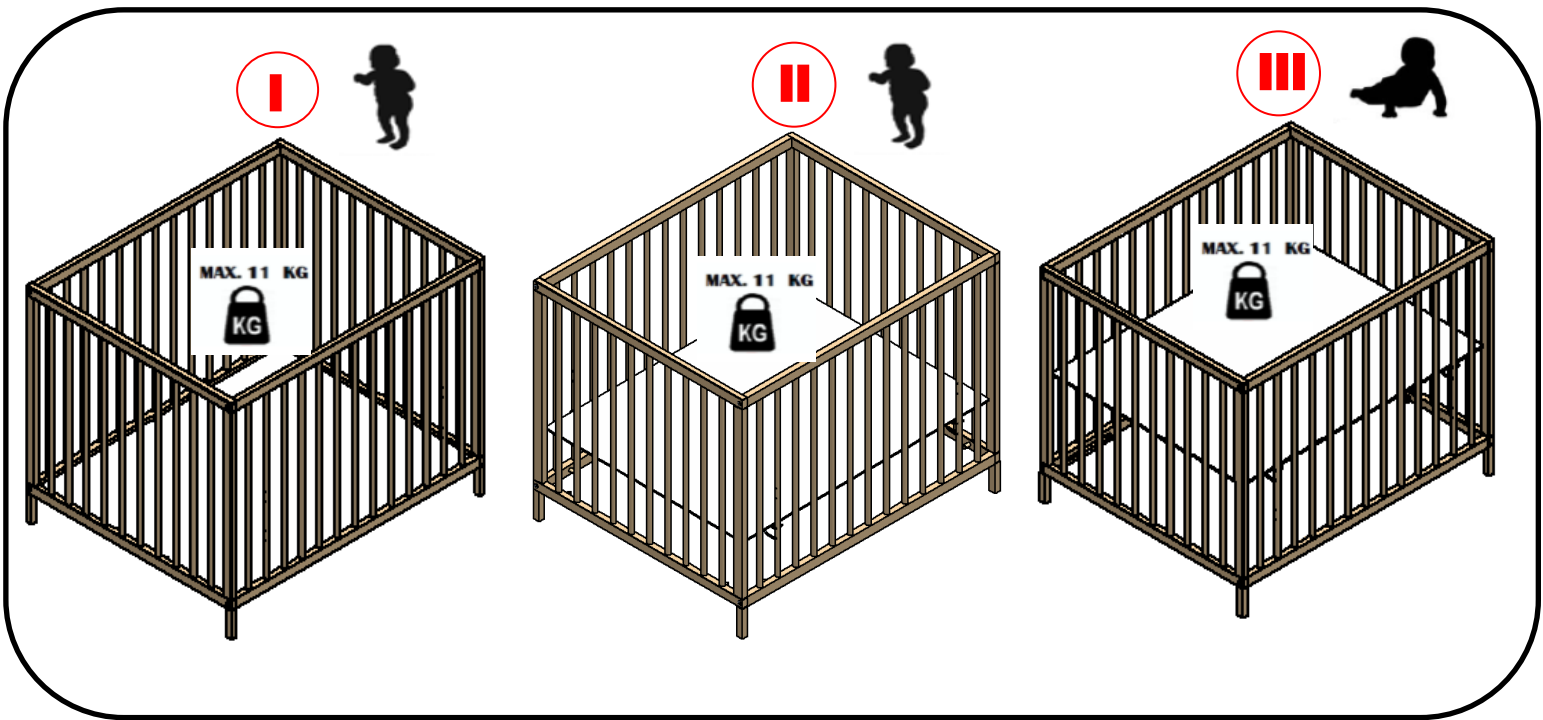

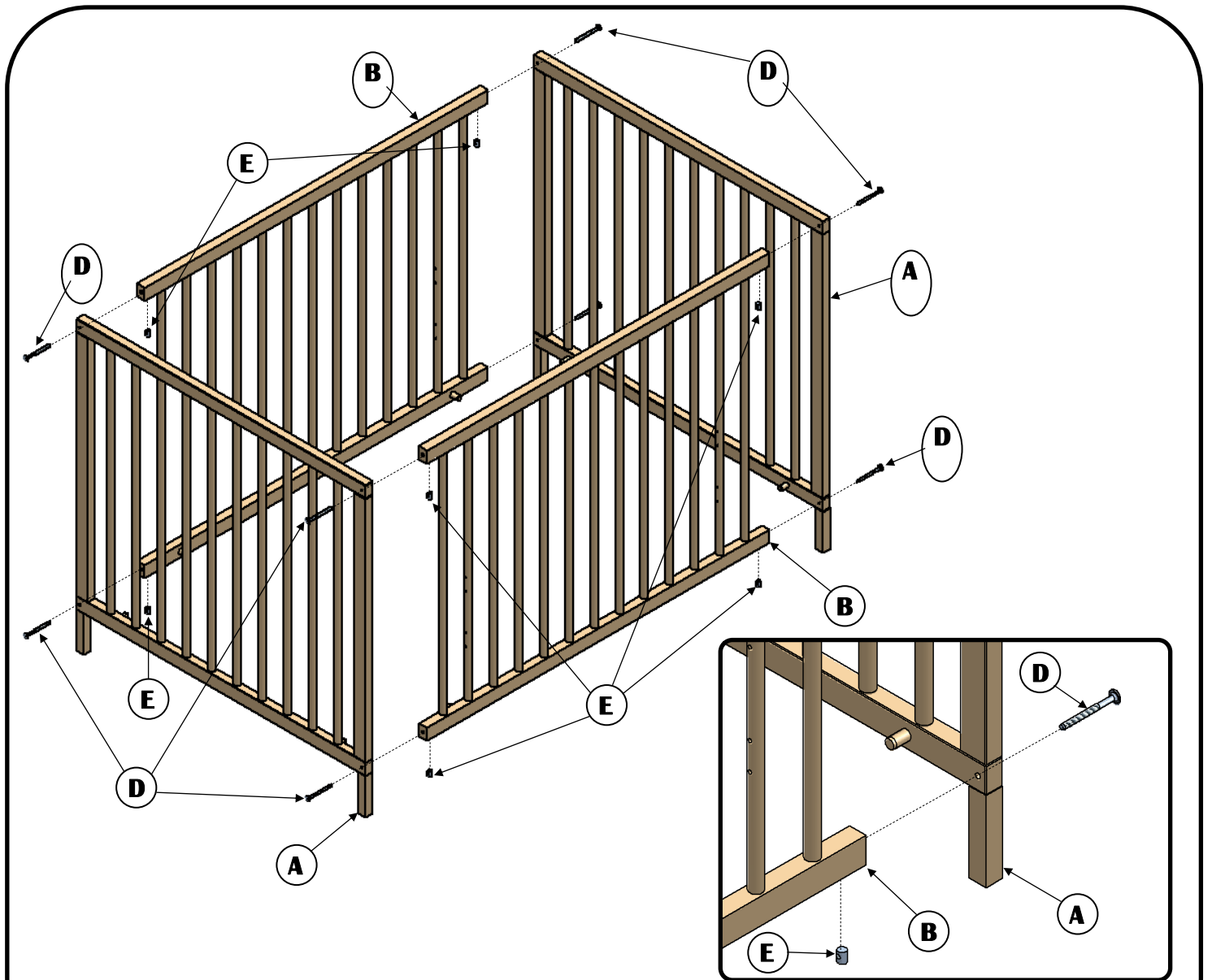
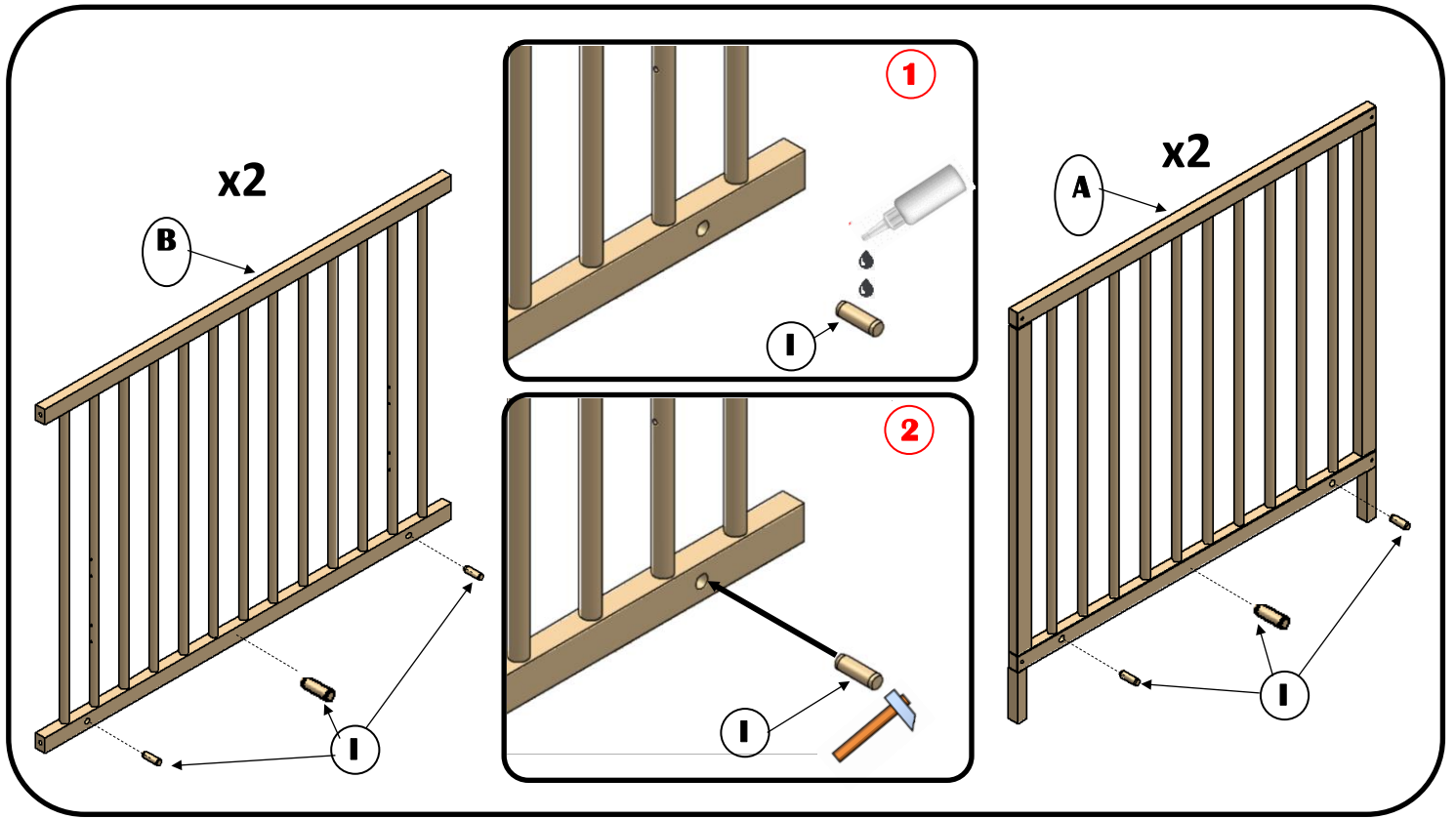

Mise en place du plancher en position basse : Ne pas bloquer les vis D avant la mise en place du plancher. Puis bloquer l'ensemble pour utilisation.
 Fixing the floor in the lower position: the D screws should be tightened only after the floor is set in the right position. Tighten all the screws before using.
 Ustawienie spodu w pozycji dolnej: Śruby D należy dokręcić dopiero po ustawieniu spodu we właściwej pozycji. Przed użyciem dokręcić wszystkie śruby

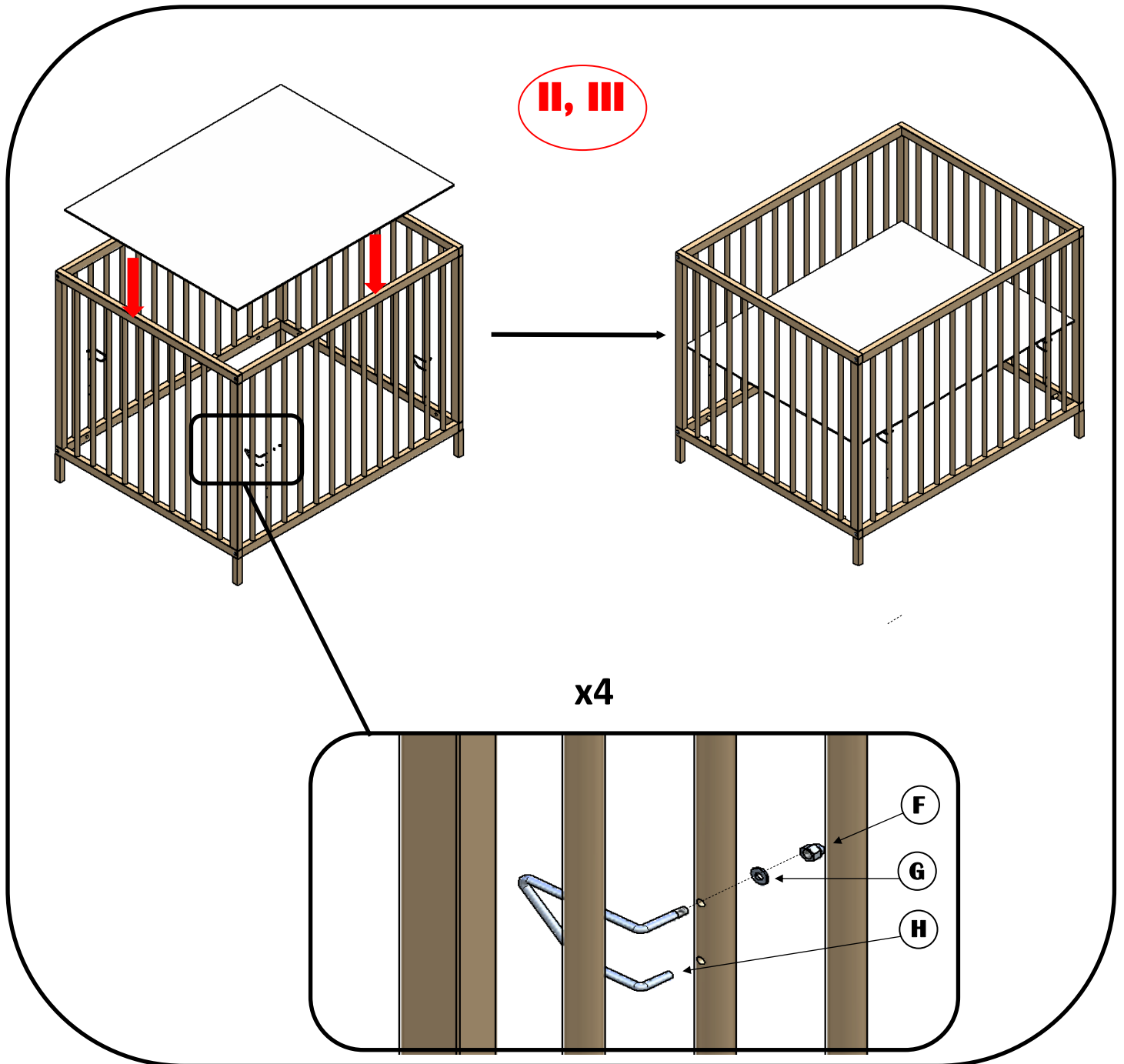

Zo bevestigt u de bodem op het laagste niveau: 1. Trek de bodem uit de box. 2. Draai de schroeven ongeveer 1 cm iets los. 3. Plaats de bodem in de box. 4. Draai de schroeven vast. / To attach the bottom at the lowest level, you should: 1. Pull the bottom out of the playpen. 2. Slightly loosen the screws by approx. 1 cm. 3. Insert the bottom into the playpen. 4. Tighten the screws. / Zo bevestigt u de bodem op het laagste niveau: 1. Trek de bodem uit de box. 2. Draai de schroeven ongeveer 1 cm iets los. 3. Plaats de bodem in de box. 4. Draai de schroeven vast. / Pour fixer le fond au niveau le plus bas : 1. Retirez le fond du parc. 2. Desserrez légèrement les vis d'environ 1 cm. 3. Placez le fond dans le parc. 4. Serrez les vis.

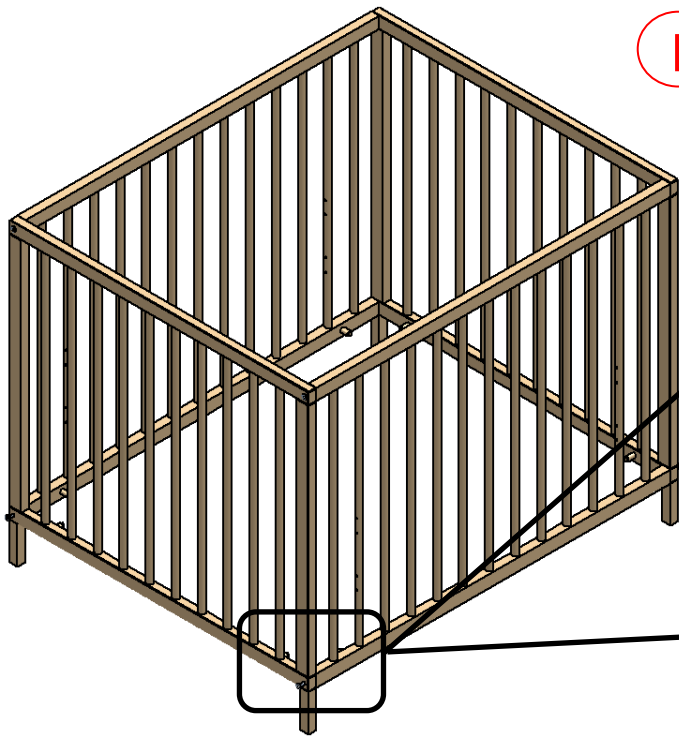

I

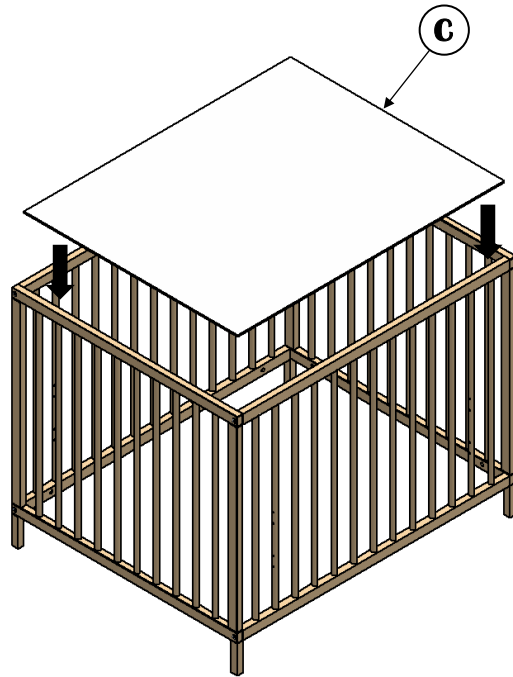
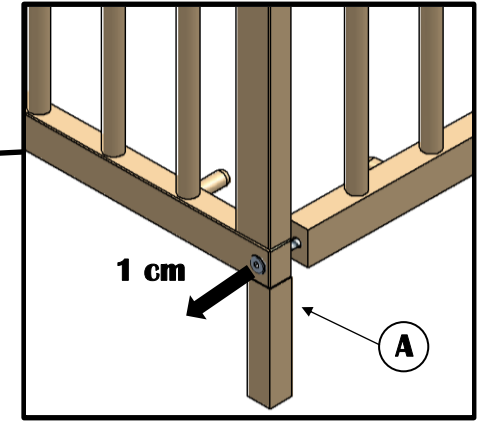
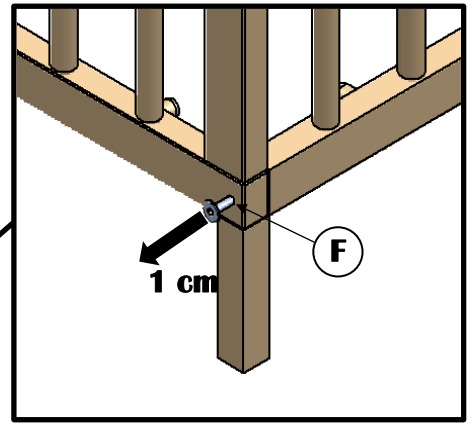

C

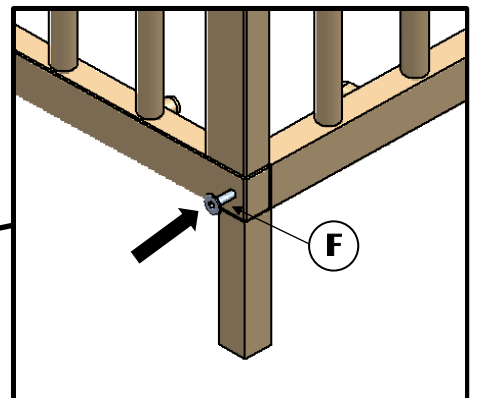
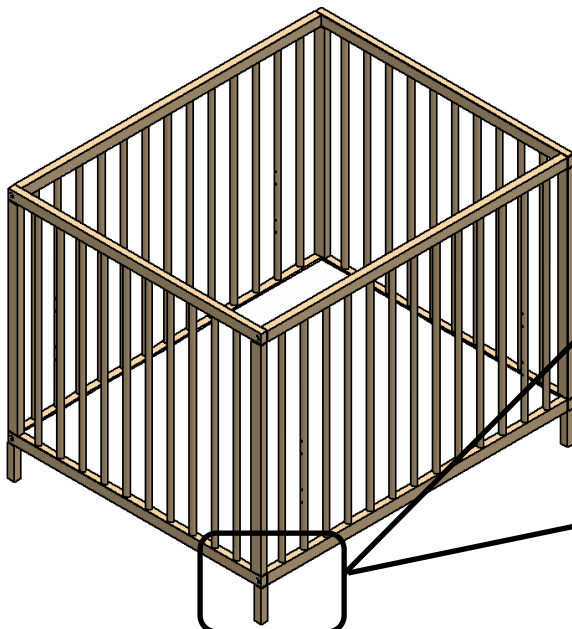
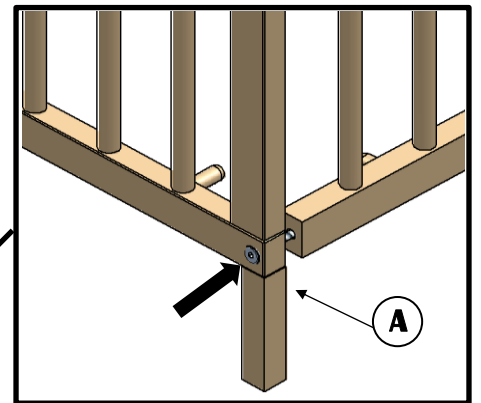

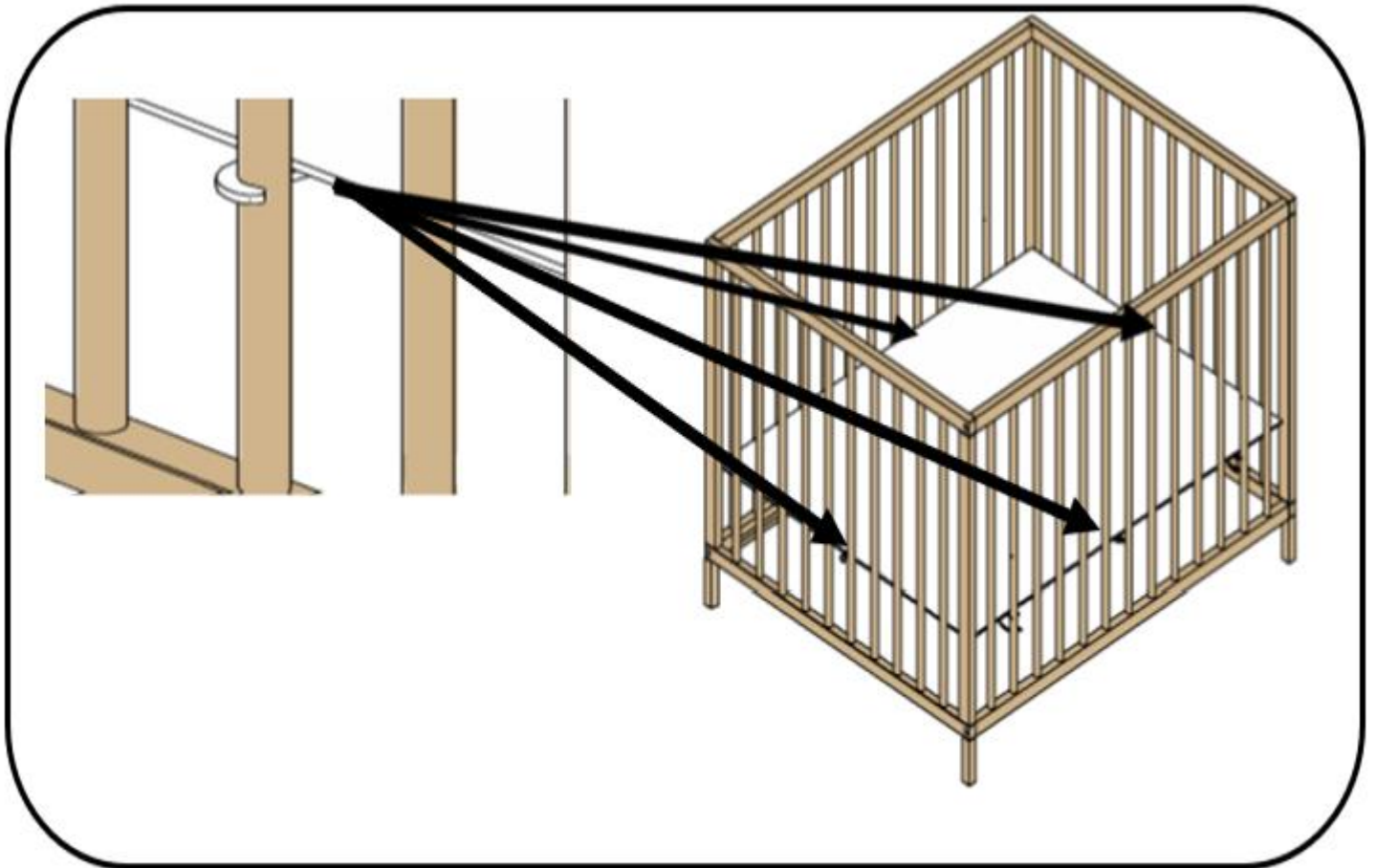

NL: LET OP! LEES AANDACHTIG DOOR EN BEWAAR VOOR LATER GEBRUIK
Geschikt voor kinderen met een leeftijd tot 24 maanden, tot 11 kg

Waarschuwing : Plaats de box niet in de buurt van een open haard of andere hittebron.

Waarschuwing : Voordat het kind in de box wordt geplaatst dient de box geheel in elkaar gezet te zijn en alle blokkeringsmechanismen werken naar behoren.

Waarschuwing : Gebruik de box niet zonder bodemplaat.

Waarschuwing : Als het kind zelfstandig kan zitten, staan of knielen, dient de box met de bodemplaat in de laagste positie te worden gebruikt.

Waarschuwing : Als de bodemplaat van de box in de laagste positie ligt dan dienen de steunhaken te worden verwijderd. De box dient niet gebruikt te worden als de bodemplaat niet op de juiste wijze werd bevestigd en geplaatst.

Waarschuwing : Laat een kind nooit achter in de box zonder toezicht.

Waarschuwing : Zorg ervoor dat vóór ieder gebruik van de box zich geen voorwerpen in de box bevinden die voor jouw kindje kunnen dienen als opstapmogelijkheid om uit de box te klimmen, of die gevaar opleveren voor verstikking of wurging.

Waarschuwing : De box dient niet gebruikt te worden als één van diens elementen ontbreekt of als sommige elementen beschadigd of kapot zijn. Bij problemen dient u met de verkoper contact op te nemen. Er dienen uitsluitend vervangingsonderdelen gebruikt te worden die door de producent zijn goedgekeurd. Er dienen geen accessoires te worden gebruikt die niet door de producent zijn goedgekeurd.

Waarschuwing : Alle bevestigingselementen moeten goed aangedraaid en vast zitten. Na montage van de box dienen alle bevestigingselementen nagekeken te worden en vervolgens dienen zij periodiek te worden gecontroleerd om gevaarlijke situaties te vermijden: de stevigheid van de box, het risico van klem raken van jouw kindje (denk daarbij aan sieraden, snoeren, fopspeen enz.)

Schoonmaken : afnemen met een vochtige spons en warm water met zeep. Gebruik geen schuurmiddelen.

VOLDOET AAN DE VEILIGHEIDSEISEN EN 12227:2010

GB: ATTENTION! PLEASE READ CAREFULLY AND SAVE FOR FURTHER REFERENCE
Suitable for children aged up to 24 months, up to 11 kg

Warning : Do not place the playpen near a fireplace or other heat source.

Warning : Before placing the child in the playpen, the playpen must be fully assembled and all locking mechanisms working properly.

Warning : Do not use the playpen without the bottom plate.

Warning : When the child can sit, stand or kneel unaided, the playpen should be used with the bottom plate in the lowest position.

Warning : If the bottom plate of the playpen is in the lowest position, the support hooks should be removed. The playpen should not be used if the bottom plate has not been properly attached and positioned.

Warning : Never leave a child in the playpen unattended.

Warning : Before each use of the playpen, ensure that there are no objects in the playpen that could serve as a stepping-stone for your child to climb out of the playpen, or that pose a choking or strangulation hazard.

Warning : The playpen should not be used if any of its elements are missing or if some elements are damaged or broken. In case of problems, contact the seller. Only replacement parts approved by the manufacturer should be used. No accessories that are not approved by the manufacturer should be used.

Warning : All fastening elements must be properly tightened and secured. After assembling the playpen, all fixing elements must be checked and then periodically checked to avoid dangerous situations: the solidity of the playpen, the risk of your child becoming strangled or choking (think of jewellery, cords, soothers, etc.).

Cleaning : wipe with a moist sponge and warm soapy water. Do not use abrasives.

COMPLIES WITH SAFETY REQUIREMENTS EN 12227:2010

DE: ACHTUNG! VOR GEBRAUCH SORGFÄLTIG LESEN UND FÜR SPÄTERE VERWENDUNG AUFBEWAHREN

Für Kinder bis zu 24 Monaten mit einem Gewicht von höchstens 11 kg.

Warnung : Stellen Sie das Laufgitter nicht in der Nähe eines Kamins oder einer anderen Wärmequelle auf.

Warnung : Bevor Sie das Kind in das Laufgitter setzen, muss das Laufgitter vollständig montiert sein und alle Verriegelungsmechanismen müssen einwandfrei funktionieren.

Warnung : Verwenden Sie das Laufgitter nicht ohne die Bodenplatte.

Warnung : Wenn das Kind ohne Hilfe sitzen, stehen oder knien kann, sollte das Laufgitter mit der Bodenplatte in der untersten Position verwendet werden.

Warnung : Wenn sich die Bodenplatte des Laufgitters in der untersten Position befindet, sollten die Stützhaken entfernt werden. Das Laufgitter darf nicht benutzt werden, wenn die Bodenplatte nicht ordnungsgemäß angebracht und positioniert ist.

Warnung : Lassen Sie ein Kind im Laufgitter niemals unbeaufsichtigt.

Warnung : Vergewissern Sie sich vor jeder Benutzung des Laufgitters, dass sich keine Gegenstände im Laufgitter befinden, die Ihrem Kind als Trittbrett zum Herausklettern dienen könnten oder die eine Erstickungs- oder Strangulierungsgefahr darstellen.

Warnung : Das Laufgitter darf nicht benutzt werden, wenn Elemente fehlen oder beschädigt oder zerbrochen sind. Wenden Sie sich im Falle von Problemen an den Verkäufer. Es dürfen nur vom Hersteller zugelassene Ersatzteile verwendet werden. Es darf kein Zubehör verwendet werden, das nicht vom Hersteller zugelassen ist.

Warnung : Alle Befestigungselemente müssen ordnungsgemäß angezogen und gesichert sein. Nach dem Zusammenbau des Laufgitters müssen alle Befestigungselemente überprüft und dann regelmäßig kontrolliert werden, um gefährliche Situationen zu vermeiden: die Festigkeit des Laufgitters, das Risiko, dass Ihr Kind stranguliert oder erstickt wird (denken Sie an Schmuck, Schnüre, Schnuller usw.).

Reinigung : Mit einem feuchten Schwamm und warmer Seifenlauge abwischen. Keine Scheuermittel verwenden.

GEMÄß DEN SICHERHEITSANFORDERUNGEN EN 12227:2010

FR : IMPORTANT! A LIRE ATTENTIVEMENT ET A CONSERVER POUR CONSULTATION ULTERIEURE.

Pour enfants de 24 mois et moins et d'un poids maximum de 11 kg.

Avertissement : Ne pas placer le parc près d'une cheminée ou d'une autre source de chaleur.

Avertissement : Avant de placer l'enfant dans le parc, celui-ci doit être entièrement assemblé et tous les mécanismes de verrouillage doivent fonctionner correctement. --> Qu'entendez-vous par cette phrase ? Je pense que nous pouvons ne pas l'inclure dans le manuel car elle n'est pas pertinente.

Avertissement : Ne pas utiliser le parc sans la plaque de fond.

Avertissement : Lorsque l'enfant peut s'asseoir, se tenir debout ou s'agenouiller sans aide, le parc doit être utilisé avec la plaque de fond dans la position la plus basse.

Avertissement : Si le fond du parc est dans la position la plus basse, les crochets de soutien doivent être retirés. Le parc ne doit pas être utilisé si la plaque de fond n'a pas été correctement fixée et positionnée.

Avertissement : Ne laissez jamais un enfant dans le parc sans surveillance.

Avertissement : Avant chaque utilisation du parc, assurez-vous qu'il n'y a pas d'objets dans le parc qui pourraient servir de tremplin à votre enfant pour sortir du parc, ou qui présentent un risque d'étouffement ou de strangulation.

Avertissement : le parc ne doit pas être utilisé si l'un de ses éléments est manquant ou si certains éléments sont endommagés ou cassés. En cas de problème, contactez le vendeur. Seules les pièces de rechange approuvées par le fabricant doivent être utilisées. Aucun accessoire non approuvé par le fabricant ne doit être utilisé.

Avertissement : Tous les éléments de fixation doivent être correctement serrés et sécurisés. Après le montage du parc, tous les éléments de fixation doivent être vérifiés puis contrôlés périodiquement afin d'éviter des situations dangereuses : solidité du parc, risque d'étranglement ou d'étouffement de votre enfant (pensez aux bijoux, cordons, sucettes, etc.).

Nettoyage : essuyer avec une éponge humide et de l'eau chaude savonneuse. Ne pas utiliser de produits abrasifs.

CONFORME AUX EXIGENCES DE SECURITE EN 12227 : 2010